

**OREGON®**

Jardins





**GUIDE DE L'UTILISATEUR** ..... C4

*Gator® SpeedLoad™* ..... C6

**FILS NYLON**



Fil de coupe ..... C10



Fil jaune rond ..... C11



Fil jaune étoilé ..... C11



BioTrim™ ..... C12



*Gator® SpeedLoad™* ..... C13



DuoLine ..... C13



Nylium® Starline® ..... C14



Nylium® Square Line ..... C14



Techni 280° Line ..... C15



Flexiblade™ ..... C16



Techni-blade™ ..... C17



**HERBES BASSES**



**HERBES GRASSES ET MAUVAISES HERBES**



Bonne	Bonne	La meilleure	Meilleure	
Fil de coupe	Fil jaune rond et étoilé	Biotrim™	Duoline	Nylium® Starline®

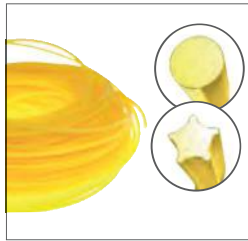
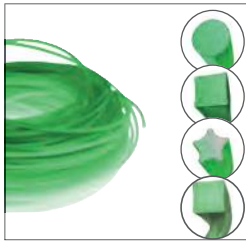

Bonne	Bonne	Bonne	Meilleure	
Mini-têtes tap & go	Mini-tête Jet-Fit™	Têtes manuelles standard	Jet-Fit™ Semi Pro	Têtes universelles sans adaptateur



**Tap and Go**

For Ryobi® Q111138

For Mc Culloch® Q111139

For Stihl® Q111140

For Homelite® Q111137

cc ≤ 30    mm ≤ 2.4

**Manual**

552697

cc ≤ 30    mm 1.3 - 2.4

**Manual**

108461A

cc 25 - 40    mm ≤ 3.0    mm ≤ 2.5

**Manual**

110982A

cc 25 - 40    mm ≤ 3.0    mm ≤ 2.5

**Tap and Go**

552698

cc 20 - 40    mm 2 - 3    mm 2 - 2.7

**Tap and Go**

539138

cc 25 - 33    mm ≤ 2.4

**Tap and Go**

539137

cc > 33    mm ≤ 3.0



**VÉGÉTATION SÈCHE SUR SOLS ROCAILLEUX**



**RONCES ET SOUS-BOIS**



La meilleure		Meilleure		La meilleure
Techni 280° line	<b>Gator® Speedload™ line</b>	Nylium® Square line	Flexiblade™	Techni-blade™



Meilleure
Têtes Lightning load™



Meilleure
Tête à brins en aluminium

La meilleure
Têtes Jet-Fit™ en aluminium

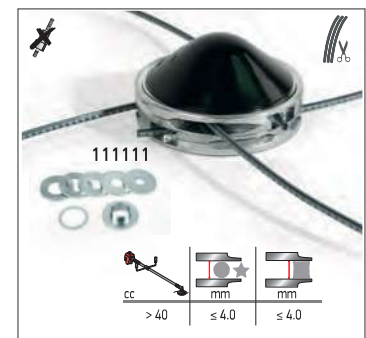
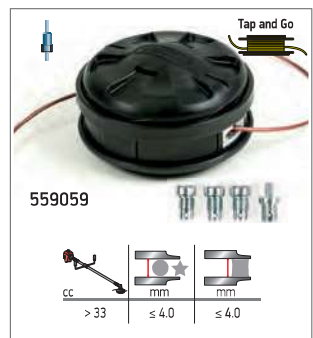



# Gator® SpeedLoad™

## Qu'est-ce que le Gator® SpeedLoad™ ?

Il s'agit d'un nouveau système de coupe pour débroussailleuse présenté par Oregon. Le système est constitué d'une tête et d'un fil en forme de disque. Il a été conçu pour rendre le chargement du fil de coupe plus rapide et plus facile.

RAPIDE, FACILE, DURABLE

## Pourquoi?

Débroussailleuses, fils de coupe et tête de coupe :

### Sources de frustration ?

Une étude réalisée en mai 2015 auprès de 300 professionnels et 300 propriétaires de jardin a montré que plus de 70 % des utilisateurs de débroussailleuse étaient confrontés à des problèmes lors de l'utilisation des accessoires de leur débroussailleuse.



## **GATOR® SPEEDLOAD™** ***LA SOLUTION AUX*** **TROIS PROBLÈMES DONT SE** **PLAIGNENT LES UTILISATEURS :**

- Changer le fil de coupe est compliqué.
- La tête n'est pas résistante, elle casse ou s'use trop vite.
- Trouver la bonne tête pour ma machine n'est pas facile.

# Gator® SpeedLoad™

Disponibles en deux formats différents, les têtes Gator SpeedLoad illustrent parfaitement la nouvelle stratégie de marque et l'innovation haut de gamme d'Oregon.

- 1** **Format vente au détail:** Format d'origine Oregon, qui a fait ses preuves par le passé dans les grandes enseignes. Les deux têtes petit format sont présentées dans un emballage coque, et la tête grand format dans une boîte cartonnée.



24-225



24-275



24-550

- 2** **Format professionnels :** Conçu pour les distributeurs officiels et les boutiques en ligne. Les trois têtes sont présentées dans une boîte cartonnée économique.



24-225-B



24-275-B



24-550-B

Ces nouveaux emballages sont fournis dans un carton d'exposition, pour faciliter la communication. Ce carton d'exposition peut contenir six boîtes et être placé sur le comptoir ou à tout autre emplacement stratégique de la boutique.

Carton d'exposition



Ouvrez simplement le couvercle et repliez-le pour former l'affiche de présentation.

# Gator® SpeedLoad™



**Chargement en moins de 20 secondes**



**Dure jusqu'à deux fois plus longtemps**



**Testé et approuvé par la plus grande entreprise d'aménagement paysager des États-Unis**



**UNIVERSELLE**  
Compatible avec la plupart des débroussailleuses thermiques

**TÊTE EN FIBRE DE VERRE**  
Robustesse améliorée, résistance extrême à l'usure et aux chocs









**PAS DE PERTE DE PIÈCES DÉTACHÉES**  
Facile à manipuler et économique

**FIL EN FORME DE DISQUE**  
Chaque disque représente une recharge complète, fini les bobines qui s'emmêlent  
Tient dans la poche, facile à manipuler Prend peu de place lors du stockage

**DISQUE THERMOTRAITÉ**  
Deux fois plus résistant qu'un fil classique

**ERGOTS LATÉRAUX**  
Facile à ouvrir, sans outil

**TAP AND GO**  
Permet la sortie du fil d'un simple coup sur le sol

Ref			x/ carton	x/ Palette	
24-225(-B)			2mm > 2,4mm	6	192
24-275(-B)			2mm > 2,4mm	6	192
24-550(-B)			2,4mm > 3mm	6	168

# 3 têtes pour la plupart des débroussailleuses

Trouvez facilement celle qui convient à la vôtre ...



> 25cc

< 33cc

> 33cc



24-225(-B)

24-275(-B)

24-550(-B)



Ø 2,0 mm

Ø 2,4 mm

Ø 2,4 mm

Ø 3,0 mm

Ø 3,5 mm

x3 disks/pack	24-280-03	24-295-03	24-595-03	24-518-03	-
x10 disks/pack	24-280-10	24-295-10	24-595-10	24-518-10	24-535-10
x25 disks/pack	24-280-25	24-295-25	24-595-25	24-518-25	24-535-25

Stihl®	FS38, FS40, FS50, FS55, FS56, FS70, FS87, FS90, FS94, FS100, FS130, FS240, FS260, FS310, etc.
Husqvarna®	122C, 128C, 128L, 525LS, 535LS, 128RJ, 525RJX, 233RJ, 535RJ, 128R, 525RX(T), 535RX(T), etc.
Echo®, Dolmar, Jonsered®, McCulloch®, Ryobi®, Homelite®, Honda, Solo®, Stiga®, Kaaz, etc.	





## Fils Nylon

- Fil de coupe
- Fil rond jaune
- Fil jaune Starline
- Fil Biotrim™
- Gator® Speedload™
- Duoline
- Nylum® Starline™
- Nylum® Square Line
- Techni 280° Line
- Flexiblade™
- Techni-Blade™

## Têtes Nylon





- Mini-têtes Tap & Go
- Têtes manuelles standard
- Mini-tête Jet-Fit™
- Tête Jet-Fit™ Semi Pro
- Têtes universelles sans adaptateur
- Têtes Lightning™ Load
- Tête à brins en aluminium
- Longueur prédécoupée de fil carré Nylum®
- Têtes Jet-Fit™ en aluminium

### FIL DE COUPE

Bonne





Fil de coupe de qualité professionnelle. Idéal dans de nombreuses conditions d'utilisation et adaptable à toutes les têtes de débroussailluse standard. Travaillez plus intelligemment grâce à ce nouveau fil de coupe !

	Ø	Profil	
	1,3	15m	<b>69-482</b>
	1,7	15m	<b>69-350</b>
	2	15m	<b>69-356</b>
	2,4	15m	<b>69-362</b>
	2,7	15m	<b>69-380</b>
	3	15m	<b>69-368</b>
	2,4	88m	<b>69-364</b>
	2,7	70m	<b>69-382</b>
	3	56m	<b>69-370</b>
	2,4	264m	<b>69-365</b>
	2,7	209m	<b>69-383</b>
	3	169m	<b>69-371</b>



**FIL ROND JAUNE**

Bonne

**LA RÉFÉRENCE OREGON®**

Ref		x/Boite	x/Palette
90150E	1.3 mm x 15 m	160	2880
90151E	1.6 mm x 15 m	160	2880
90152E	2.0 mm x 15 m	88	1584
90153E	2.4 mm x 15 m	88	1584
90425E	3.0 mm x 15 m	66	1188
90155E	2.0 mm x 130 m	8	320
90156E	2.4 mm x 90 m	8	320
545826	2.7 mm x 70 m	8	320
90371E	3.0 mm x 60 m	8	320
539159	3.5 mm x 40 m	8	320
539160	4.0 mm x 30 m	8	320
90158E	2.0 mm x 260 m	8	144
90159E	2.4 mm x 180 m	8	144
90532E	3.0 mm x 120 m	8	144
90161E	2.0 mm x 520 m	8	144
90162E	2.4 mm x 360 m	8	144
545827	2.7 mm x 280 m	8	144
90227E	3.0 mm x 240 m	8	144
100154E	4.0 mm x 140 m	8	144

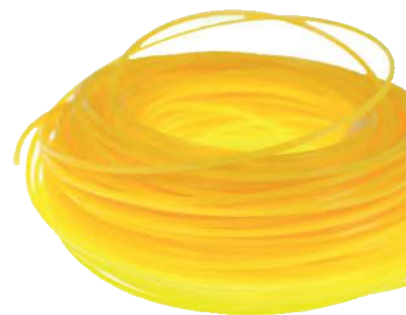

**JAUNE STARLINE®**

Bonne





**FINITION NETTE**

Ref		x/Boite	x/Palette
99150E	1.3 mm x 15 m	160	2880
99151E	1.6 mm x 15 m	160	2880
99152E	2.0 mm x 15 m	88	1584
99153E	2.4 mm x 15 m	88	1584
99425E	3.0 mm x 15 m	66	1188
99155E	2.0 mm x 130 m	8	320
99156E	2.4 mm x 90 m	8	320
99371E	3.0 mm x 60 m	8	320
99158E	2.0 mm x 260 m	8	144
99159E	2.4 mm x 180 m	8	144
99532E	3.0 mm x 120 m	8	144
99161E	2.0 mm x 520 m	8	144
99162E	2.4 mm x 360 m	8	144
99227E	3.0 mm x 240 m	8	144

- 5 bords tranchants pour une finition nette

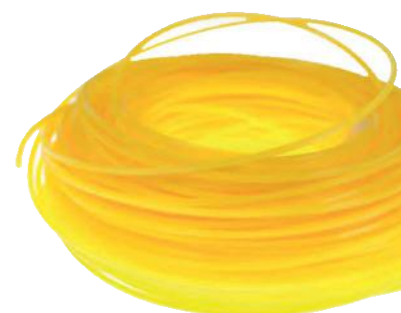

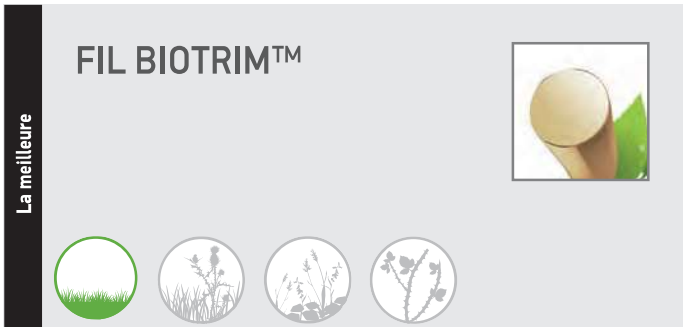

**OXO-BIODÉGRADABLE**

- Excellentes performances de coupe
- Ne se dégrade qu'après utilisation, lorsque des fragments restent au sol (après 5 à 10 ans, selon les conditions météorologiques). Des additifs minéraux spéciaux activent la fragmentation du fil
- Brevet international en attente



Disponible en bobines



**MODE DE FONCTIONNEMENT DE L'OXO-BIODÉGRADABILITÉ :**

**1 Photo-oxidation**

Lorsque des fragments restent au sol, ils subissent une fragmentation supplémentaire en raison de leur exposition aux UV

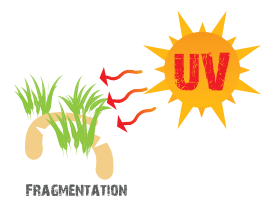

**2 Thermo-oxidation**

La chaleur amplifie le processus de fragmentation



**3 Bio-assimilation**

Enfin, les fragments deviennent suffisamment petits pour être digérés par des micro-organismes



Ref			x/Boite	x/Palette
559045		1.6 mm x 15 m	160	2880
559046		2.0 mm x 15 m	88	1584
559047		2.4 mm x 15 m	88	1584
559048		2.7 mm x 12 m	88	1584
559049		3.0 mm x 10 m	66	1188
559050		2.0 mm x 126 m	8	320
559051		2.4 mm x 87 m	8	320
559052		2.7 mm x 72 m	8	320
559053		3.0 mm x 56 m	8	320
565016		2.4 mm x 360 m	8	144
565017		3.0 mm x 240 m	8	144

**GATOR® SPEEDLOAD™**  
**NOUVEAU**  
**Disc Shaped Lines**

La meilleure



- Ligne précoupée dans une forme solide
- Permet de gagner du temps
- Durable, dure jusqu'à deux fois plus longtemps qu'un lacet standard
- Profil carré
- La taille du disque varie de 3,86 m à 7 m



SEULEMENT POUR GATOR® SPEEDLOAD™ 24-225 & 24-275				SEULEMENT POUR GATOR® SPEEDLOAD™ 24-550							
RAPIDE		FACILE		DURABLE		RAPIDE		FACILE		DURABLE	
Ref		Master pack	Pallet	Ref		Master pack	Pallet	Ref		Master pack	Pallet
<b>Gator® SpeedLoad™</b>				<b>Gator® SpeedLoad™</b>				<b>Gator® SpeedLoad™</b>			
<b>Small</b>				<b>Large</b>							
24-280-03		3 discs x (2,0 mm x 4,32 m) = 12,96 m	40	8400	24-595-03		3 disc x (2,4 mm x 7 m) = 21 m	40	4560		
24-280-10		10 discs x (2,0 mm x 4,32 m) = 43,2 m	12	2520	24-595-10		10 disc x (2,4 mm x 7 m) = 70 m	12	1368		
24-280-25		25 discs x (2,0 mm x 4,32 m) = 108 m	4	1120	24-595-25		25 disc x (2,4 mm x 7 m) = 175 m	4	532		
24-295-03		3 discs x (2,4 mm x 3,86 m) = 11,58 m	40	7200	24-518-03		3 discs x (3,0 mm x 5,52 m) = 16,56 m	40	3800		
24-295-10		10 discs x (2,4 mm x 3,86 m) = 38,6 m	12	2160	24-518-10		10 discs x (3,0 mm x 5,52 m) = 55,2 m	12	1140		
24-295-25		25 discs x (2,4 mm x 3,86 m) = 96,5 m	4	980	24-518-25		25 discs x (3,0 mm x 5,52 m) = 138 m	4	456		
					24-535-10		10 discs x (3,5 mm x 4,4 m) = 44 m	12	456		
					24-535-25		25 discs x (3,5 mm x 4,4 m) = 110 m	4	456		

**DUOLINE**

Meilleure



**HAUTE RÉSISTANCE**

- Composé de 2 matériaux différents pour une souplesse et une résistance optimales

Ref			x/Boite	x/Palette
295367E		2,4 mm x 15 m	88	1584
295368E		3,0 mm x 15 m	66	1188
106501E		2,4 mm x 90 m	8	320
545828		2,7 mm x 70 m	8	320
106502E		3,0 mm x 60 m	8	320
533742		3,5 mm x 40 m	8	320
533743		4,0 mm x 30 m	8	320
581219		3,5 mm x 84 m	8	320
581220		4,0 mm x 64 m	8	320
106503E		2,4 mm x 180 m	8	144
545829		2,7 mm x 140 m	8	144
106504E		3,0 mm x 120 m	8	144

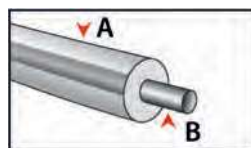

A. Surface anti-soudure  
 B. Âme chargée de carbone



**NYLIUM® STARLINE®**

Meilleure



**HAUTE RÉSISTANCE ET FINITION NETTE**

- Incorporation de particules d'aluminium pour améliorer les propriétés conductrices
- Haute résistance à la rupture au niveau de l'œillet
- 5 bords tranchants pour une finition nette
- Exclusivité OREGON®



Ref			x/Boite	x/Palette
533744		1.3 mm x 15 m	160	2880
533745		1.6 mm x 15 m	160	2880
581222		2.0 mm x 15m	88	1584
110985E		2.4 mm x 15 m	88	1584
559054		2.7 mm x 15 m	88	1584
110986E		3.0 mm x 15 m	66	1188
104883E		2.4 mm x 90 m	8	320
110987E		2.7 mm x 70 m	8	320
104884E		3.0 mm x 60 m	8	320
104885E		2.4 mm x 360 m	8	144
559055		2.7 mm x 280 m	8	144
104886E		3.0 mm x 240 m	8	144
106361E		3.3 mm x 200 m	8	144



**FIL NYLIUM® CARRÉ**

Meilleure



**HAUTES PERFORMANCES**

- Profil carré robuste à utiliser dans de la végétation sèche sur sol rocailleux
- Incorporation de particules d'aluminium pour améliorer les propriétés conductrices
- Haute résistance à la rupture au niveau de l'œillet
- Profil carré offrant une efficacité 27 % supérieure par rapport à son équivalent rond en raison de l'augmentation du poids par m linéaire.\*
- Exclusivité OREGON®



Ref			x/Boite	x/Palette
295371E		2.55 mm x 42 cm; 100 pces	35	840
295372E		3.75 mm x 42 cm; 50 pces	35	840
514820		3.75 mm x 42 cm ; 220 pces	8	160
109521E		2.4 mm x 60 m	8	320
109522E		3.0 mm x 40 m	8	320
539165		3.5 mm x 30 m	8	320
539166		4.0 mm x 22 m	8	320
109523E		2.4 mm x 245 m	8	144
109524E		3.0 mm x 155 m	8	144
295314E		3.75 mm x 100 m	8	144
581221		4.0 mm x 81 m	8	144

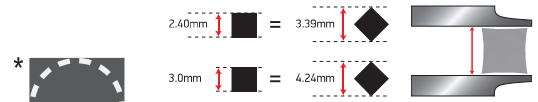

\* **+27%**





**HAUTES PERFORMANCES ET RÉSISTANCE À LA CHALEUR**

- Jusqu'à 30 % plus robuste que le fil rond standard
- Extrêmement résistant aux entailles et à l'usure
- Point de fusion élevé >280° - Risque de rupture nettement plus faible au niveau de l'œillet
- Exclusivité OREGON®



Disponible en coque de 15m



**COUTEAU GRATUIT DANS L'EMBALLAGE**  
(sauf pour les coques de 15m)



Ref			x/Boite	x/Palette
564844		2.5 mm x 15 m	66	1188
564843		2.7 mm x 15 m	66	1188
564842		3.0 mm x 15 m	66	1188
545819		2.5 mm x 81 m	8	320
545820		2.7 mm x 70 m	8	320
545821		3.0 mm x 56 m	8	320
545822		2.5 mm x 324 m	8	144
545823		2.7 mm x 280 m	8	144
545824		3.0 mm x 224 m	8	144





**HAUTES PERFORMANCES  
RÉFÉRENCE OREGON® POUR LES  
APPLICATIONS TRÈS EXIGEANTES**

- Profil carré plus efficace que son équivalent à profil rond en raison de l'augmentation du poids de base \*
- Bord carré tranchant pour des performances exceptionnelles \*\*
- **Point de fusion élevé >265°°**
- Profil aérodynamique silencieux
- Consommation de carburant réduite
- Conçu pour les têtes Jet-Fit™ 111110 et 111111



**CONSEIL TECHNIQUE**

Conservez le fil Flexiblade™ dans son emballage d'origine. Vérifiez également que l'éponge est toujours humide et que le tube est fermé.

Ne rangez pas ce produit dans un endroit sec surchauffé.

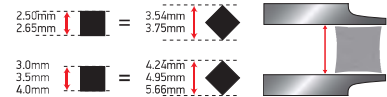

\* +27%

\*\* SURFACE EXTÉRIEURE RENFORCÉE

Surface extérieure renforcée

Ref		x/Boite	x/Palette
111112E	2.5 mm x 26 cm; 50 pces	40	1600
111114E	3.0 mm x 26 cm; 35 pces	40	1600
111115E	3.5 mm x 26 cm; 25 pces	40	1600
111116E	4.0 mm x 26 cm; 20 pces	40	1600
111080E	2.5 mm x 53 m	8	320
111081E	2.65 mm x 47 m	8	320
111082E	3.0 mm x 37 m	8	320
111084E	3.5 mm x 27 m	8	320
111085E	4.0 mm x 21 m	8	320
111086E	2.5 mm x 281 m	8	144
111087E	2.65 mm x 250 m	8	144
111088E	3.0 mm x 195 m	8	144
111090E	3.5 mm x 143 m	8	144
111091E	4.0 mm x 110 m	8	144





**PERFORMANCES OPTIMALES - NETTETÉ, DURETÉ ET RAPIDITÉ**

- Le choix du professionnel
- Point de fusion élevé >255°C
- Profil aérodynamique silencieux
- Consommation de carburant réduite

OregonProducts.com



**CONSEIL TECHNIQUE**

Conservez le fil Techni-Blade™ dans son emballage d'origine. Vérifiez également que l'éponge est toujours humide et que le tube est fermé.

Ne rangez pas ce produit dans un endroit sec surchauffé.

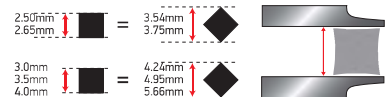

Dents acérées, couteau renforcé pour une remarquable efficacité

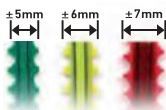

Revêtement extérieur extrêmement visible



Conçu pour les têtes Jet-Fit™ 111110 et 111111

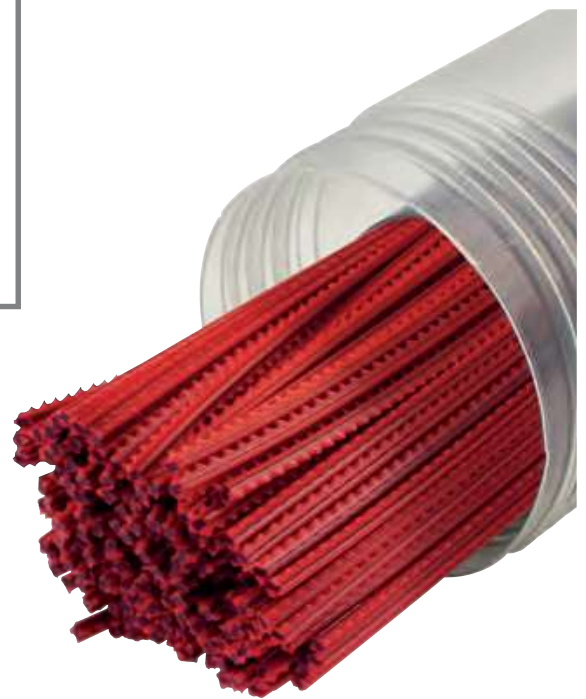

Ref		x/Boite	x/Palette
525244	Rouge 7,0 mm x 26 cm - 155 pces	12	240
525243	Jaune 6,0 mm x 26 cm - 205 pces	12	240
539174	Rouge 7,0 mm x 26 cm - 40 pces	66	1056
539175	Jaune 6,0 mm x 26 cm - 50 pces	66	1056
539176	Vert 5,0 mm x 26 cm - 70 pces	66	1056
525242	Paquet Techni-blade™ et Jet-Fit™	6	162









## TÊTES NYLON



Mini-têtes Tap & Go ..... C20



Têtes manuelles standard..... C20



Mini-tête Jet-Fit™..... C21



Tête Jet-Fit™ Semi Pro..... C21



Têtes universelles sans adaptateur ..... C22



Têtes Lightning™ Load ..... C23



Tête à brins en aluminium ..... C24



Longueur prédécoupée de fil carré Nylium® ..... C24



Têtes Jet-Fit™ en aluminium ..... C25

*Vues éclatées*..... C26

## DÉBROUSSAILLEUSES



Lames de débroussailleuses ..... C28





- Tête tap & go 2 fils pour équiper les débroussailleuses à arbre courbes les plus vendus sur le marché STIHL®, HOMELITE®, RYOBI® & MC CULLOCH®
- Modèle Q111140 pour débroussailleuses STIHL® avec arbre courbe FS38, FS40, FS45, FS50, FSE60, FSE81
- Livrée avec le Fil rouge OREGON® 2.0mm



\* OREGON® et PowerSharp® sont des marques déposées de Blount, Inc. Toutes les autres marques appartiennent à leurs propriétaires respectifs.



Ref					x/Boite	x/Palette
<b>Q111137</b>	Pour Homelite®	≤ 30 cc		≤ 2.4 mm	40	480
<b>Q111138</b>	Pour Ryobi®	≤ 30 cc		≤ 2.4 mm	40	480
<b>Q111139</b>	Pour Mc Culloch®	≤ 30 cc		≤ 2.4 mm	40	480
<b>Q111140</b>	Pour Stihl®	≤ 30 cc		≤ 2.4 mm	40	480

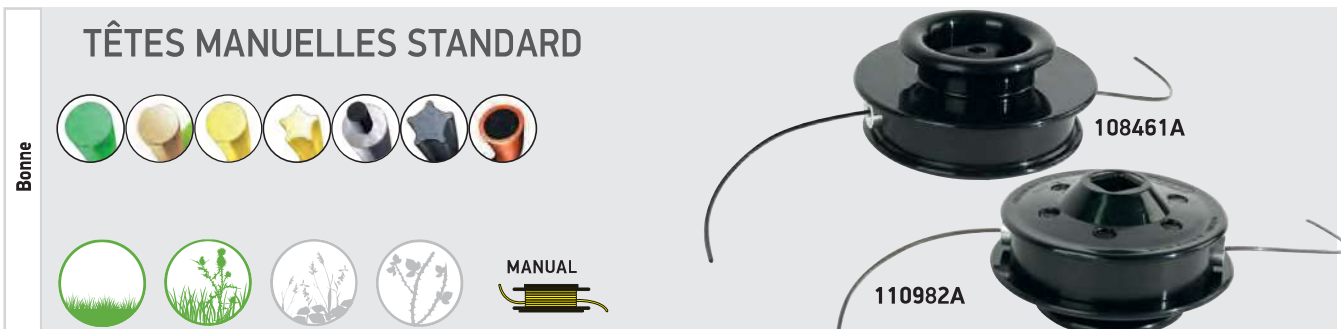

- Grands œillets pour empêcher une rupture prématurée du fil
- À fixer avec des adaptateurs carrés
- Compatible avec le fil Nylum Starline 2,4 mm

Ref					x/Boite	x/Palette
<b>108461A</b>	Têtes pour fil nylon	25-40 cc		≤ 3.0 mm	8	240
<b>110982A</b>	Têtes pour fil nylon	25-40 cc		≤ 3.0 mm	8	240

Ref		x/Boite
<b>90177T</b>	Adaptateur 8 X 125 gauche	50
<b>90174T</b>	Adaptateur 10 X 100 gauche	50
<b>91323T</b>	Adaptateur 10 X 100 gauche (Stihl)	50
<b>90178T</b>	Adaptateur 10 X 125 gauche	50
<b>90173T</b>	Adaptateur 10 X 150 gauche	50
<b>90179T</b>	Adaptateur 12 X 150 gauche	50
<b>90180T</b>	Adaptateur 12 X 175 gauche	50
<b>90171T</b>	Adaptateur 8 X 125 gauche	50
<b>90172T</b>	Adaptateur 10 X 125 gauche	50

**MINI-TÊTE JET-FIT™**

Bonne



- Pour les coupe-bordures à arbre courbé
- Fourni avec des boulons et des écrous pour s'adapter à la plupart des coupe-bordures
- Profil mince– Coupe parfaitement l'herbe au ras du sol
- Installation très facile sur la débroussailluse
- Utilisable avec du fil rond ou étoilé de 1.3mm à 2.4mm
- Longueur de brins : 20 cm
- Fourni avec 4 segments précoupés de fil rouge



Ref				x/Boite	x/Palette
<b>552697</b> Mini-tête Jet-Fit™	≤ 30 cc		1.3 → 2.4 mm	24	324

**TÊTE JET-FIT™ SEMI PRO**

Meilleure



- Convient à la plupart des coupe-bordures à arbre droit
- Kit de rondelles fourni
- Mécanisme efficace de verrouillage du fil
- Utilise des fils en nylon précoupés de 26 cm
- Fourni avec du fil Flexiblade™ 2,65mm



Ref				x/Boite	x/Palette
<b>552698</b> Tête Jet-Fit™ Semi Pro	20-40 cc		2-3 mm 2-2.7 mm	45	720

**TÊTES UNIVERSELLES SANS ADAPTATEUR**

Meilleure



- Compatible avec la plupart des débroussailluses
- Têtes résistantes pour un usage intensif
- Bouton en aluminium robuste (539137 uniquement)
- Œillet en cuivre résistant à l'usure
- Compatible avec le fil OREGON® Duoline +
- Exclusivité OREGON®



539138



539137



**MONTAGE**  
Se monte comme une lame. Pas d'adaptateur



**CHARGEMENT FACILE**

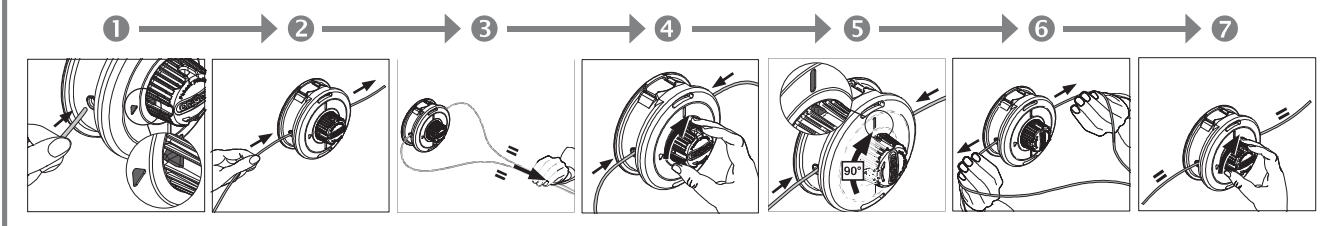

Ref					x/Boite	x/Palette
539138	Ø : 109 mm	25-33 cc		≤ 2.4 mm	12	480
539137	Ø : 130 mm bouton en aluminium	> 33 cc		≤ 3.0 mm	12	480

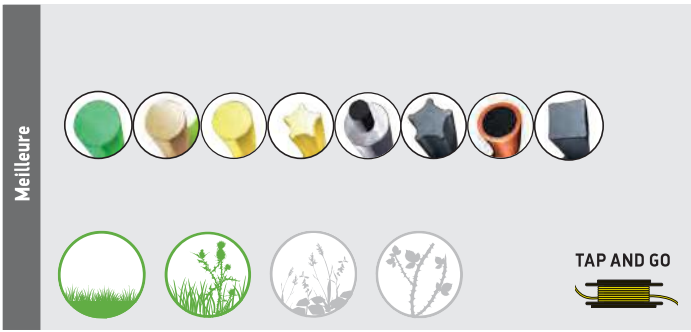

- Compatible avec 90 % des débroussailleuses
- Têtes résistantes pour un usage intensif
- Grande capacité de chargement
- Ajustement aisé, pas besoin de démonter la tête pour l'installer
- Fixation à adaptateur réduisant considérablement les vibrations
- Fourni avec du fil Techni 280°
- Exclusivité OREGON®



**559059**



Fourni avec 5 adaptateurs :  
 M10 x 1.25 LHF  
 M10X 1 LHF  
 M12 x 1.5 LHF  
 M8 x 1.25 LHM  
 M12 x 1.75 lhf ( En 2017)

**BOUTON EN FIBRE DE VERRE RENFORCÉE**



**559060**



Fourni avec 4 adaptateurs :  
 M8 x 1.25 LHM  
 M8 x 1.25 LHF  
 M10 x 1.25 LHF  
 M10 x1 LHF

**559060**

**CAPACITÉ DE BOBINE**

Ø 2,4mm	8,7m
Ø 2,7mm	7,0m
Ø 3,0mm	6,0m
Ø 3,5mm	4,5m
Ø 4,0mm	2,8m

**CAPACITÉ DE BOBINE**

Ø 1,6mm	11m
Ø 2,0mm	6,5m
Ø 2,4mm	5,5m
Ø 2,7mm	4,2m
Ø 3,0mm	3,1m



oeillets en acier, larges et formé pour éviter la rupture du fil



Bouton large pour un travail au sol rapide et en douceur

**MONTAGE**

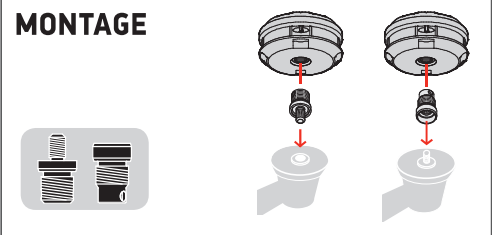

**30"** OregonProducts.com

**CHARGEMENT FACILE**

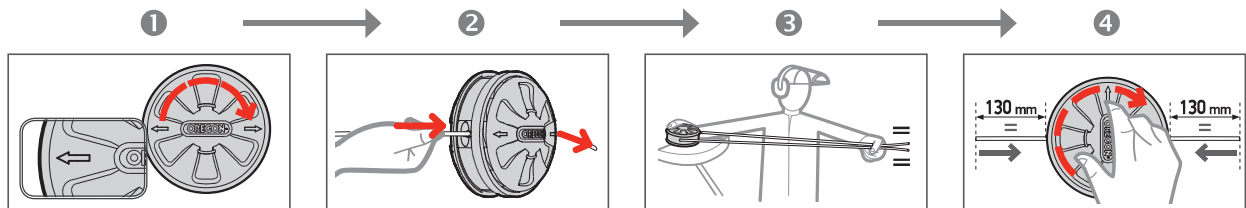

Ref						x/Boite	x/Palette
<b>559060</b>	Ø : 109 mm	< 33 cc		≤ 3.0 mm	< 3.0 mm	12	480
<b>559059</b>	Ø : 130 mm	> 33 cc		≤ 4.0 mm	< 3.5 mm	12	480
<b>90181T</b>	Adaptateur 12 x 175 FG Husqvarna® Coupe-bordures					10	-

\* OREGON® is a registered trademark of Blount, Inc. All the other marks are the property of their respective owners.

**TÊTE À BRINS EN ALUMINIUM**

Meilleure



- Convient à la plupart des coupe-bordures à arbre droit
- Kit de rondelles fourni
- Mécanisme efficace de verrouillage du fil
- Utilise des fils en nylon précoupés de 26 cm
- Fourni avec du fil Flexiblade™ 2,65mm

**UTILISATION RECOMMANDÉE**

	2,55 mm		3,75 mm	
≤ 35cc				
36cc - 40cc				
41cc - 45cc				
≥ 46cc				

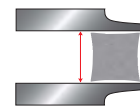

Utilisez uniquement du fil 2,55 mm ou 3,75 mm Nylium® carré

Ref					x/Boite	x/Palette
110980	Tête à brins en aluminium	> 25 cc		2.55mm / 3.75 mm	40	720

**LONGUEUR PRÉDÉCOUPÉE DE FIL CARRÉ NYLIUM®**

- Fil de coupe-bordures hautes performances, recommandé pour la tête 110980

Ref		x/Boite
295371E	2.55 mm x 42 cm; 100 pces	35
295372E	3.75 mm x 42 cm; 50 pces	35
514820	3.75 mm x 42 cm; 220 pces	8



**TÊTES JET-FIT™ EN ALUMINIUM**

Meilleure



- Convient à la plupart des coupe-bordures à arbre droit ≥ 25cc - rondelles fournies
- 2 modèles : 2 fils et 4 fils
- Fils précoupés faciles à charger
- Conçu pour une utilisation intensive pour les professionnels
- Fourni avec des fils précoupés Flexiblade™ (3 mm et 4 mm)



**PACK REVENDEUR**

**539167 =**

7 x kits têtes à 2 fils + rondelle

**539168 =**

5 x kits têtes à 4 fils + rondelle

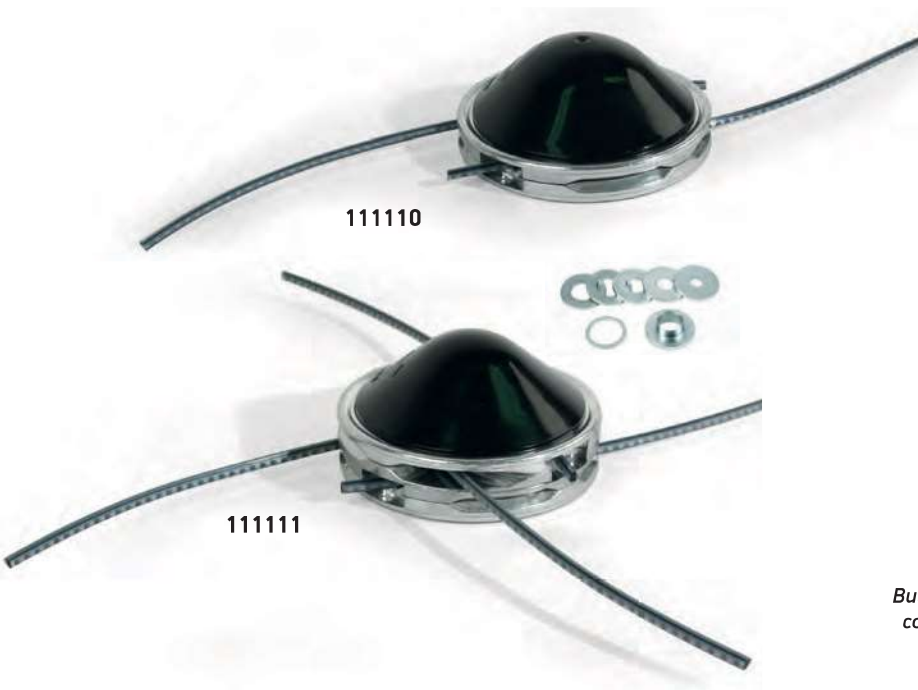

*Butée renforcée disponible comme pièce de rechange*

**METAL** ↑ **111151**

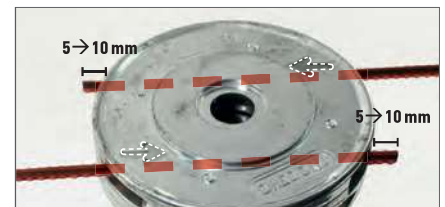

Ref						x/Boite	x/Palette
<b>111110</b>	Tête à 2 fils	> 25 cc		≤ 4.0 mm	≤ 4.0 mm	30	352
<b>111111</b>	Tête à 4 fils	> 40 cc		≤ 4.0 mm	≤ 4.0 mm	30	352
<b>539167</b>	7 x Tête Jet-Fit™ 2 fils	> 25 cc		≤ 4.0 mm	≤ 4.0 mm	6	162
<b>539168</b>	5 x Tête Jet-Fit™ 4 fils	> 40 cc		≤ 4.0 mm	≤ 4.0 mm	6	162
<b>111151</b>	Talon en plastique renforcé disponible en remplacement uniquement					-	-



# Têtes à fil nylon : vues éclatées

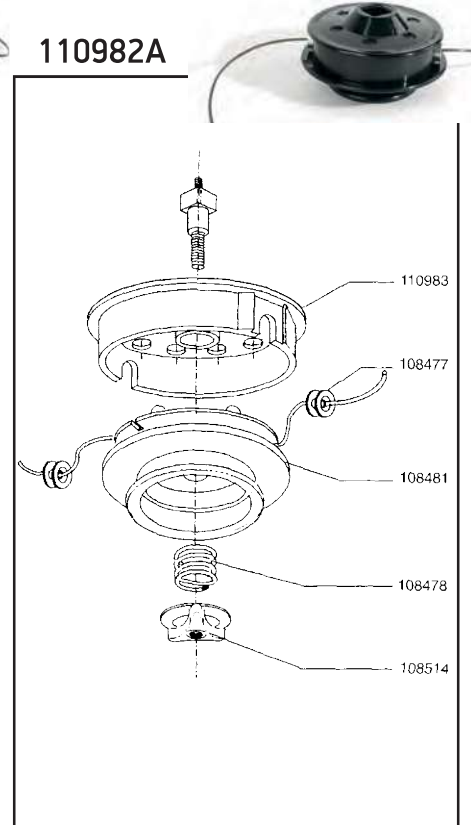
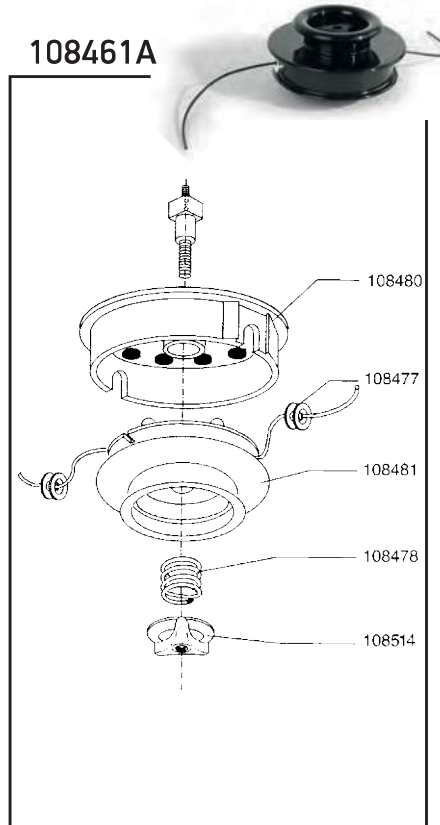
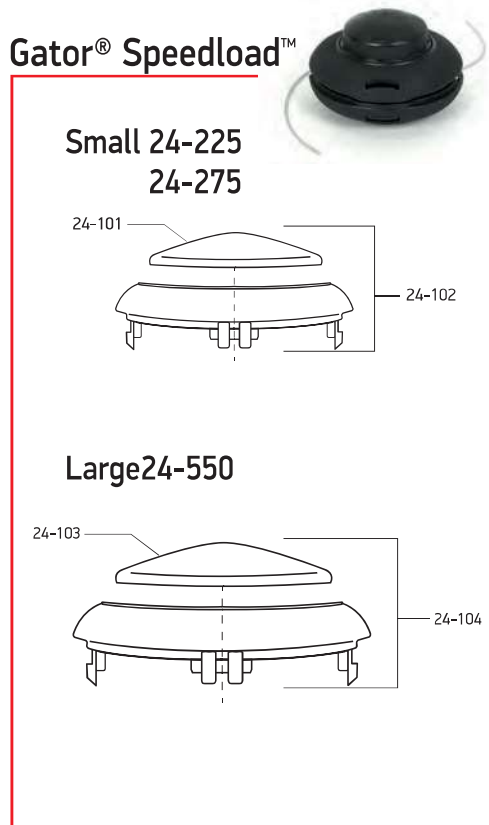
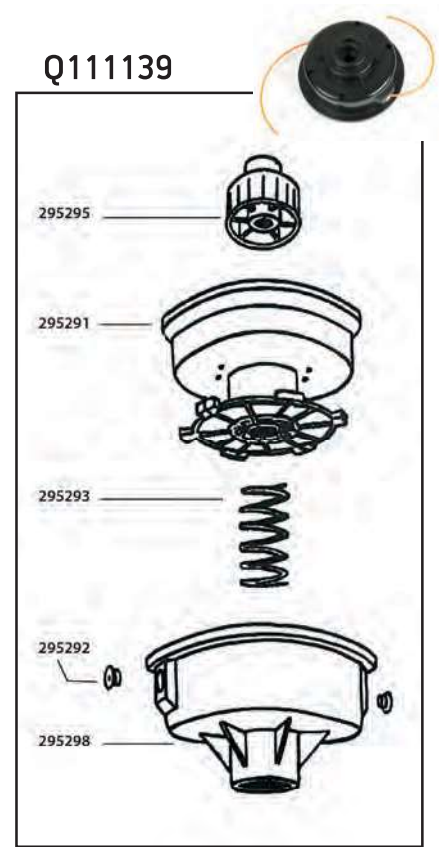
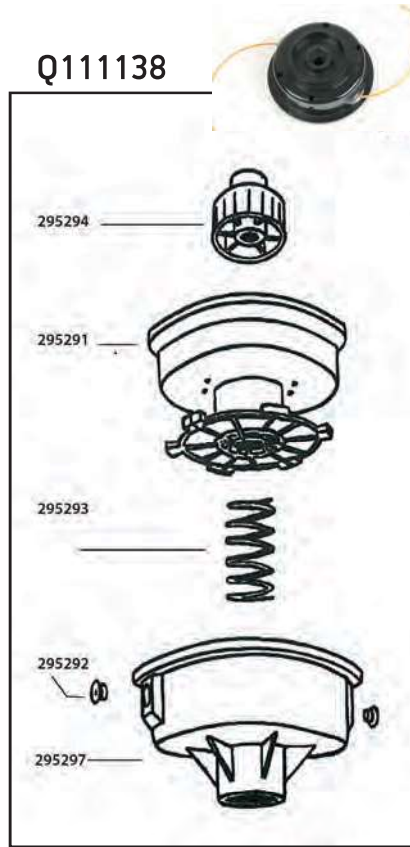
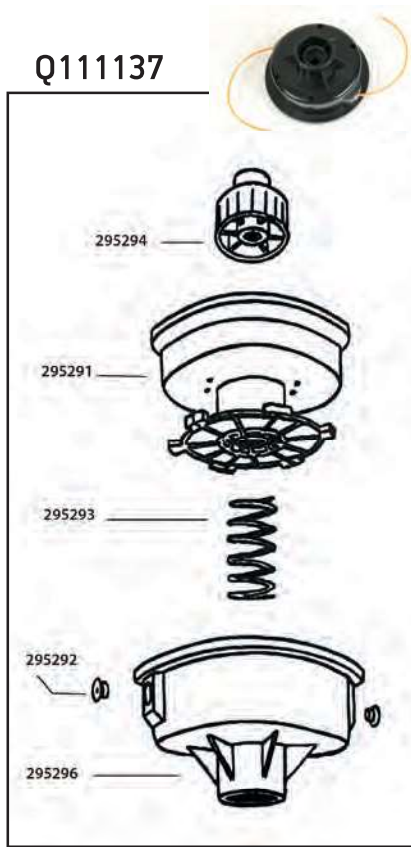

# Têtes à fil nylon : vues éclatées

**539137**

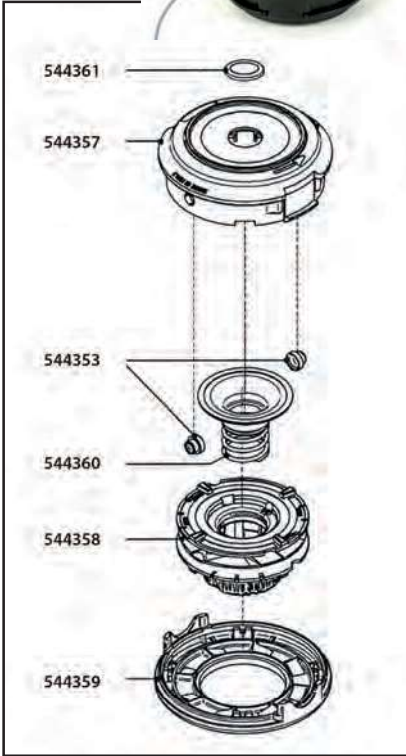

**539138**

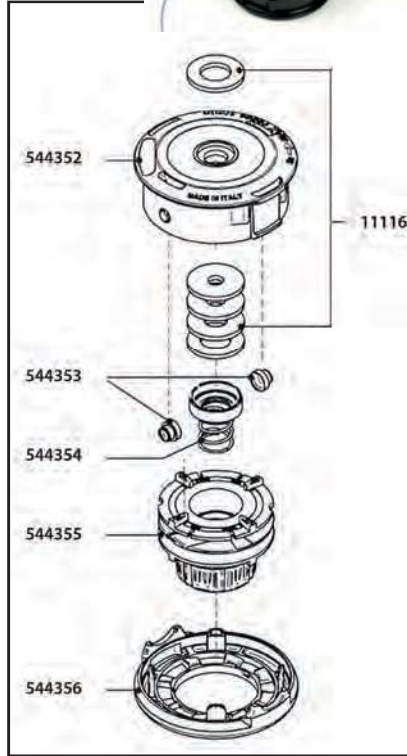

**559059**

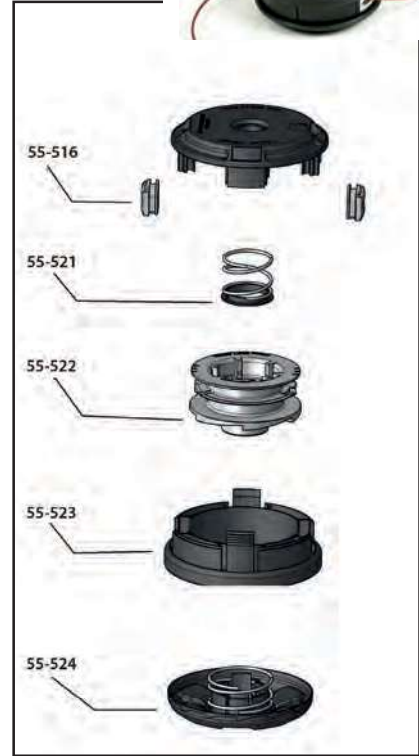

**559060**

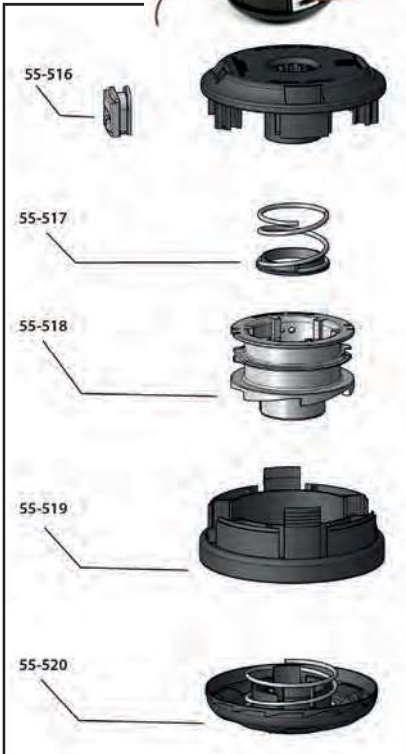

**111110**

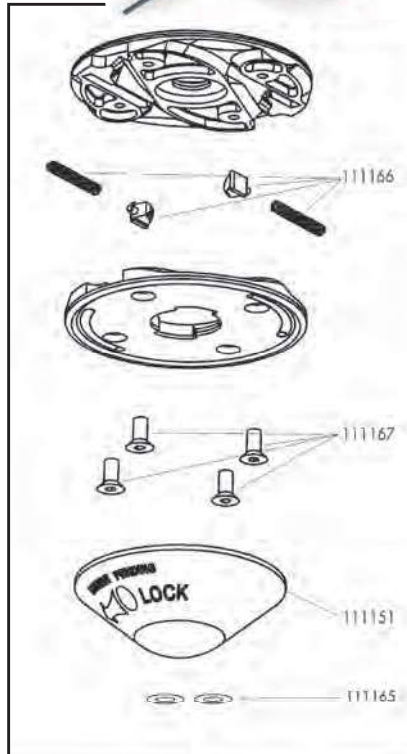

**111111**

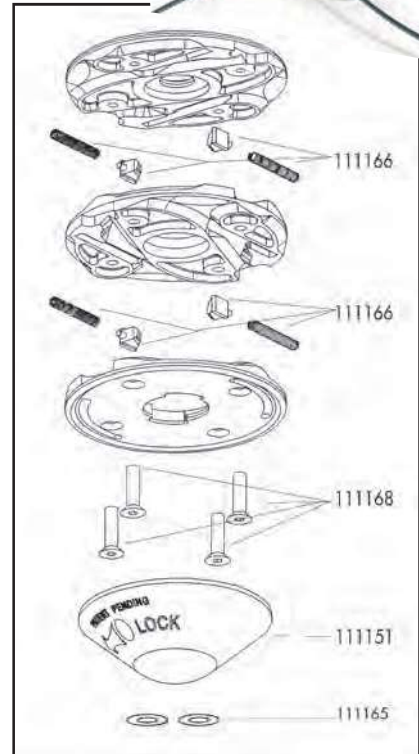



# Lames de débroussailleuses



- lames de débroussailleuses Universelles
- réduit votre stock de lames par 2
- sélection rapide et aisée de vos lames de débroussailleuses
- **livrées complètes avec les bagues de réduction pour tous types de débroussailleuses**
- Acier renforcé de qualité supérieure 42-48 HRC
- compatible avec les directives européennes 2006/42/EC et ISO 7113
- Couleur rouge pour une meilleure visibilité dans la végétation dense
- Fabrication Française

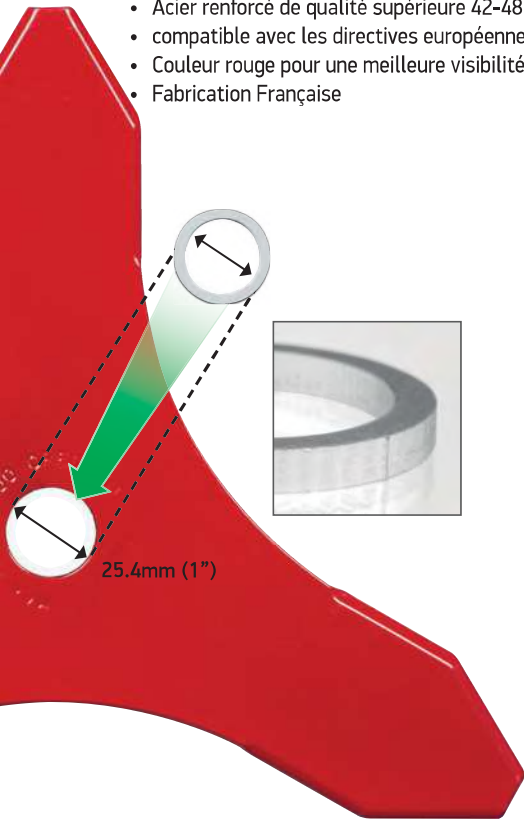
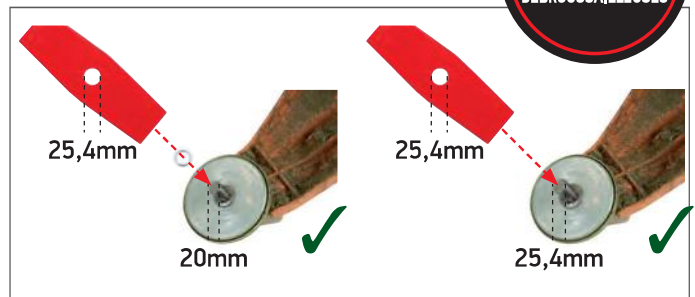

## PANNEAU LATÉRAL DE SÉLECTION DE LAME :

(disponible dans la langue locale à la demande)

AD301-832EN



## CROCHET POUR LAME DE DÉBROUSSAILLEUSE

- Gamme complète sur présentoir
- Gain d'espace de 60 %



POCHETTE "POUR LAME PLATE



LAME RONCE,  
PAQUET DE 10



**GAMME COMPLÈTE POUR DES PERFORMANCES DE COUPE OPTIMALES**

		20MM 25.4MM	DENTS	Ø	ÉPAISSEUR	X/BOÎTE	X/PALETTE
<b>Lames pour petites surfaces de gazon</b>							
		295491-0	2	255mm	1,4mm	10	800
		295492-0	2	300mm	1,6mm	10	800
<b>Lames de débroussailleuses pour grandes surfaces de végétation tendre</b>							
		295493-0	3	255mm	1,8mm	10	800
		295494-0	3	255mm	1,4mm	10	800
		295500-0	4	230mm	1,4mm	10	1200
		295501-0	4	255mm	1,4mm	10	800
<b>Lames de débroussailleuses pour végétation coriace : orties, herbe dense, roseaux, etc.</b>							
		295502-0	8	230mm	1,4mm	10	800
		295503-0	8	255mm	1,4mm	10	800
<b>Lames pour broussailles : végétation basse et dense</b>							
		295496-0	3	255mm	3mm	10	800
		295497-0	3	300mm	3mm	10	600
		295498-0	3	350mm	4mm	10	600
		295499-0	3	300mm	4mm	10	600
<b>Lames ronce pour végétation haute et dense</b>							
		295504-0	2	300mm	3mm	10	1000
		295505-0	2	300mm	4mm	10	1000
		295507-0	3	300mm	3mm	10	600
		295508-0	3	300mm	4mm	10	600

## LAMES DE DÉBROUSSAILLEUSES STANDARDS

- Une large gamme de 40 lames qui équipe la plupart des machines
- Fabriqué en France par Blount Civray
- Non marquées et livrées en vrac

- Prix compétitifs, idéal pour :
  - lames de remplacement pour ateliers / SAV
  - pour les utilisateurs professionnels qui consomment beaucoup de lames chaque saison et qui recherchent un positionnement prix

				<b>P/N</b>
	DIAMÈTRE (EN MM)	ÉPAISSEUR (EN MM)	MM	P/N

### LAMES RONCES



1	270	4	20	P6124270002
1	270	4	25,4	P6124270001
1	350	4	20	P6132315002
1	350	4	25,4	P6132315001
2	205	2,5	25,4	P6129205001
2	250	2,5	25,4	P6129250003

### LAMES 2 DENTS



2	250	2,5	25,4	P6129250001
1	255	1,4	25,4	559019
1	300	1,6	25,4	559020
2	300	2,5	25,4	P6129300001
2	320	2,5	25,4	P6129320001
2	350	1,8	25,4	P6102350001

### LAMES 3 DENTS



1	255	1,8	25,4	559021
1	255	1,4	25,4	559022
2	205	1,8	25,4	P6191205001
2	250	1,8	25,4	P6191251001
2	255	3	20	559023
2	255	3	25,4	559024
2	300	3	20	559025
2	300	3	25,4	559026
2	350	4	20	559027
2	350	4	25,4	559028
2	300	4	20	559029
2	300	4	25,4	559030

### LAMES 4 DENTS



	230	1,4	20	559031
	230	1,4	25,4	559032
	255	1,4	20	559033
	255	1,4	25,4	559034
	255	1,8	25,4	P618825500302

### LAMES 8 DENTS



	230	1,4	25,4	559035
	255	1,4	20	559036
	255	1,4	25,4	559037
	255	1,8	25,4	P618825500101



## ACCESSOIRES



Entretien de la machine ..... C32

Outils et accessoires de jardinage ..... C35

## LUBRIFIANTS ET PRODUITS CHIMIQUES



Huile deux temps..... C38



Huile quatre temps ..... C40



Nettoyants..... C42



Spray d'entretien universel de haute qualité..... C43



Additif pour carburant..... C43



Graisse ..... C44

## VÊTEMENTS ET ÉQUIPEMENTS DE PROTECTION



Vêtements..... C45



Protection du visage, des oreilles et des yeux ..... C48



Accessoires de protection ..... C50





# Entretien de la machine

## BOUGIES

- Bougies conçues pour les tronçonneuses, débroussailleuses et tondeuses.
- **Fabrication européenne de haute qualité.**
- **NOUVEL** emballage plaquette pour présentoir.

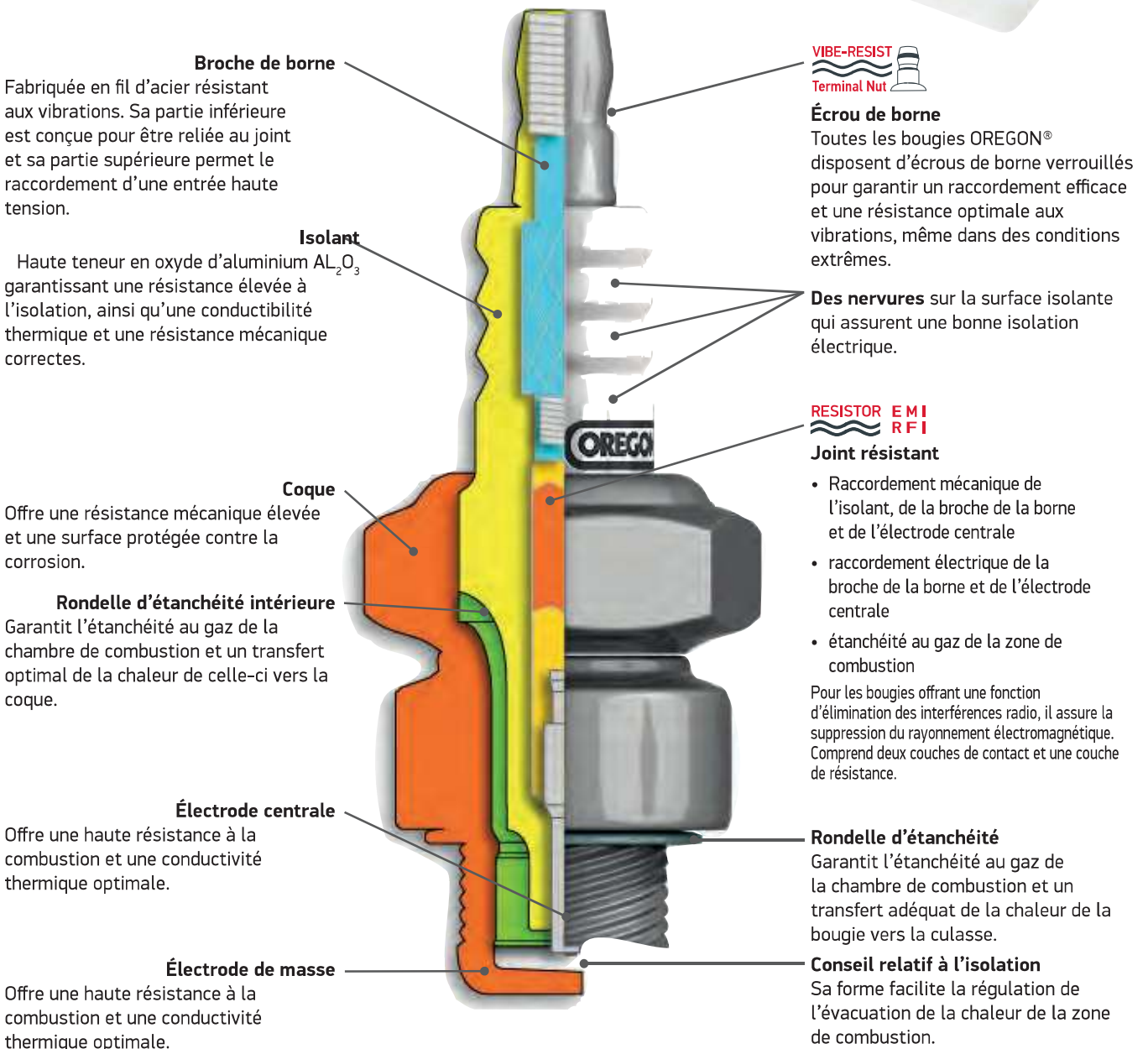

CHAMPION	BOSCH	NGK		EMBALLAGE INDIVIDUEL	BOÎTE DE 50 UNITÉS	BLISTER	BOUGIES CHAMPION
CJ7Y	WS8F	BPM7A		77-300-1	Remplace 77-414	Remplace Q77-324-1	CJ7Y
J19LM	W9E0	B2LM		77-301-1	77-400-0	-	
CJ8	WS8E	BM6A		77-302-1	77-404	Q77-302-1	CJ8
RC12YC	FR8DC	BCPR5ES	●	77-303-1	-	Q77-303-1	-
DJ8J	HS8E	BM6F		77-304-1	-	Q77-304-1	-
RJ19LM	WR11E0	BR2LM	●	77-305-1	77-416	Q77-305-1	RJ19LM
RCJ8	WSR8E	BMR6A	●	77-306-1	-	-	-
RCJ6Y	WSR6F	BPMR7A	●	77-307-1	77-415	Q77-307-1	RCJ6Y
CJ6	WS7E	BM7A		77-308-1	Remplace 77-415	Remplace Q77-307-1	-
CJ8Y	WS7F	BPM6A		77-309-1	-	Q77-309-1	CJ8Y
N11YC	W8DC	BP5ES		77-310-1	-	-	-
CJ6Y	WS5F	BPM7A		77-311-1	-	-	-
RN9YC	WR7DC	BPR6ES	●	77-312-1	77-401	Q77-312-1	-
J17LM	W9EC0	B4LM		77-313-1	-	-	-
RN11YC4	WR8DCX	BPR5ES11	●	77-314-1	-	-	-
N9YC	W6/7/D/C	BP6ES		77-315-1	Remplace 77-401	Remplace Q77-312-1	-
J8C	W8/9E/C	B6S		77-317-1	-	-	-
RCJ8Y	WSR8F	BPMR4A	●	77-319-1	-	-	-
L86C	W8AC	B5HS		77-321-1	-	Q77-321-1	-
RCJ7Y	WSR7F	BPMR7A	●	77-324-1	77-414	Q77-324-1	-
RJ17LM	WR9E0	BR4-LM	●	77-350-1	-	Q77-350-1	-
J6J	W7EC	B6S		77-351-1	-	-	-
L92YC	W8BC	BP5HS		77-352-1	-	-	-
RL87YC	WR7BC	BPR6HS	●	77-325-1	-	-	-
RCJ4	-	BMR7A	●	77-354-1	-	-	-
RZ7C	USR7AC	CMR6H	●	77-355-1	-	-	-
DJ6J	HS5E	BM7F		77-316-1	-	-	-



## CLÉS À BOUGIES

- Plaquage épais pour résistance à la corrosion
- Double clé hexagonale avec enbout tournevis ou clé torx™

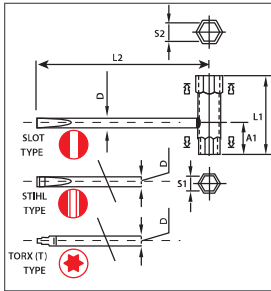

SLOT	S1XS2	D (mm)	A1	L2	L1	MARQUE MACHINE	OREGON 200/BOITE	OREGON DISPLAY PACK 100/BOITE
⊖	16x19	7	25	151	80	Homelite XL series, 925	57-033	-
⊖	17x21	8	35	152	70	Stihl 08 ; Alpina ; Dolmar CA, CC, CT ; Oleo-Mac ; Solo 50, 70, 125	57-034	Q57-034
⊖	11x16	7	30	150	92	Homelite XL Super VI-XL2 ; Mc Culloch Mac 6	57-035	Q57-035
⊖	13x19	7	28	151	55	Stihl 010, 015, 020, 028, 031, 032, 041 ; Dolmar 112, 113, 114, 116, 117, 119, 120, 120 Super ; Husqvarna ; Jonsered 625, 630, 670 ;	57-036	Q57-036
⊖	13x19	7	33	151	85	Echo 701, 750, 801, 802 ; Husqvarna ; Oleo-Mac 254, 350, 355, 945, 950, 938, 941, 942, 946, 951, 970, 980 ; Partner ; Solo 610, 620, 640, 650	57-037	Q57-037
⊖	17x19	7	34	151	68	Dolmar 122, 123, 144, 152, 153, 133, 166, 309, 310, 311 ; Oleo-Mac 271, 272, 481, 482, 999	57-038	Q57-038
⊖	19x21	8	40	152	80	Dolmar	57-041	-
⊖	10x16	7	30	150	88	Mc Culloch	57-042	Q57-042
⊖	13x19	7	23	151	68	Stihl ; Husqvarna ; Oleo-Mac ; Chinese saws	57-043	Q57-043
⊖	17x19	8	34	171	68	Stihl 045, 050, 051, 075 ; Dolmar 122, 123, 144, 152, 153, 133, 166, 309, 310, 311 ; Oleo-Mac 271, 272, 481, 482, 999	57-046	-
⊕	13x19	8	28	215	78	Stihl	57-039	-
⊕	19	8	12	215	52	Stihl	57-040	-

## CORDE DE LANCEUR

- Souple mais robuste
- Excellente résistance à l'effilochement et à l'abrasion
- Résistant à l'huile et à l'essence

Ref		x/Boite
522852	3,0mmx30,5m corde de lanceur	50
522853	3,5mmx30,5m corde de lanceur	50
522854	4,0mmx30,5m corde de lanceur	50
522855	4,5mmx30,5m corde de lanceur	35
106525	2,8mmx100m corde de lanceur	45
90200	3,0mmx100m corde de lanceur	45
90201	3,5mmx100m corde de lanceur	45
90202	4,0mmx100m corde de lanceur	45
90203	4,5mmx100m corde de lanceur	35
90204	5,0mmx100m corde de lanceur	35
90205	5,5mmx100m corde de lanceur	25
90206	6,0mmx100m corde de lanceur	25

Enveloppe intérieure en polyamide haute résistance pour la solidité

Tresse extérieure haute ténacité 16 fuseaux en polyamide

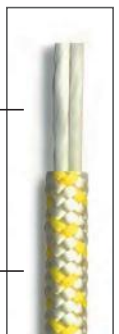



# Outils et accessoires de jardinage

## HARNAIS

### PRO

- Harnais ergonomique avec bandoulière rembourrée confortable
- Ceinture rembourrée pour un confort maximum
- Entièrement réglable - charge répartie équitablement sur les deux épaules
- Matériaux durables pour une utilisation intensive avec des débroussailleuses professionnelles
- Trou d'aération à l'arrière
- Système de dégagement de sécurité rapide
- Protection des cuisses confortable avec crochet facile à utiliser

### LEGER

- Léger, double bandoulière confortable avec protection des cuisses
- Réglage aisé - charge répartie équitablement sur les deux épaules
- Pour les utilisateurs occasionnels
- Système de dégagement de sécurité rapide



**PRO**  
539172

**LEGER**  
Q539173

Ref		x/Boite	x/Palette
<b>539172</b>	PRO	10	60
<b>Q539173</b>	LEGER	28	168

## PROTECTEURS UNIVERSELS POUR DÉBROUSSAILLEUSE

- Protecteur universel pour têtes nylon et lames
- Facile et rapide à installer
- Excellente protection contre les débris et pierres
- Livré complet avec colliers de montage
- Kit de montage inclus pour adaptation sur arbre de diam 24 – 26 – 28 mm
- Carter inférieur amovible pour tête à couteau



**552635**



**552636**



Ref	Cutting Ø		x/Boite
<b>552635</b>	380mm	25 - 33cc	40
<b>552636</b>	420mm	>33cc	40

## BIDON ESSENCE

- Les jerricans OREGON® sont conformes aux normes de sécurité rigoureuses UN/BAM

Ref		x/Boite
<b>042-970</b>	Jerrican de 5 litres, rouge. Complet avec bec verseur flexible	12
<b>042-971</b>	Jerrican de 5 litres, vert. Complet avec bec verseur flexible	12
<b>042-972</b>	Jerrican de 5 litres, blanc. Complet avec bec verseur flexible	12
<b>042-973</b>	Jerrican de 10 litres, rouge	6
<b>042-974</b>	Jerrican de 10 litres, noir	6
<b>042-975</b>	Jerrican de 20 litres, noir	4
<b>042-978</b>	Entonnoir en plastique de dia de 16cm avec filtre. Convient pour l'huile et l'essence	1



**042-970    042-971    042-972**



**042-973    042-974**



**042-975**



## OUTIL DE RAMASSAGE EASY GRIPPER

- Outil de ramassage polyvalent pour extérieur.
- Ramasse tout, rapidement et en toute sécurité.
- Idéal pour le personnel d'entretien des sols, les jardiniers et les propriétaires.
- Manche en aluminium, durable et léger.
- Poignée robuste et gachette ergonomique.
- Pincés en caoutchouc antidérapantes & ventouses en caoutchouc souple amovibles.



Ref		Poids	Longueur	x/Boite	Palette
<b>525248</b>	Outil de ramassage Easy Gripper	0.247 kg	90 cm	24	216
<b>533746</b>	Ventouses en caoutchouc (20-pack)	-	-	400	-

**PULVÉRISATEURS**

- Type de réservoir non pressurisé. Capacité utile de 16 ou 20 litres.
- Capacité de la chambre pressurisée 0,9 litres.
- Pression de travail max. 02. – 0.3 Mpa – Pression maximum 1,0 Mpa.
- Inclus : lance + 2 buses de pulvérisation.
- Longueur totale du tuyau flexible et de la lance de pulvérisation +/- 2,0 mètres.
- Sangle ajustable et kit de joint de remplacement inclus.
- Support de lance
- Facile à ranger
- Conformes aux normes 2006/42/EC



Ref		Poids	x/Boite
<b>518769</b>	16-litres	3.4 kgs	1
<b>518771</b>	20-litres	3.5 kgs	1
<b>525753</b>	Kit joints, garnitures, buse et coude	-	1





# Lubrifiants et produits chimiques

CLIENTS EU



## HUILE SEMI-SYNTHÉTIQUE DEUX TEMPS

Huile deux temps multifonction de dernière génération, à faible dégagement et stabilisateur de carburant intégré. Cette huile moteur haute qualité garantit un démarrage rapide et facile du moteur, ainsi que d'excellentes performances à l'usage. Ses composés purifiants et inhibiteurs de corrosion évitent le vieillissement du mélange de carburant et l'encrassement du circuit de carburant, même lors des longues périodes de stockage hivernal. Contient des agents émulsifiants pour garantir un bon mélange de carburant. Rapport de mélange jusqu'à 1:50.

JASO FD; ISO-L-EGD; API TC; GLOBAL GD

ROUGE	VERT	EMBALLAGE	X/BOÎTE	X/NIVEAU	X/PALETTE
010-6365	010-6361	100ML	100	1200	3600
010-6366	010-6368	1L	12	120	480
011-1140	010-6370	1L double neck bottle	12	96	480
010-6367	010-6369	5L	4	32	128
010-1153	011-1151	20L	1	10	30
029-5468	029-5470	60L	1	6	12
010-1154	-	200L	1	2	2



100ML



1L



1L



5L

**HUILE DEUX TEMPS**



**UK ET RUSSIE**



**HUILE MINÉRALE DEUX TEMPS**

Huile moteur minérale deux temps haute qualité, facile à mélanger. Grâce à ses propriétés lubrifiantes exceptionnelles, alliées à d'excellentes qualités dispersantes et anti-fulgineuses, cette huile peut être utilisée avec des ratios essence/huile élevés sans compromettre les performances. Sa formule offre une protection contre la corrosion, pour un moteur propre et moins encrassé. Rapport de mélange jusqu'à 1:50.

JASO FB; API TC

		EMBALLAGE	X/BOÎTE	X/PALETTE
512982	512982S	1L	12	924
512984	512984S	5L	4	200
512985	512985S	25L	1	32
109551	109551S	Présentoir avec 50 x bouteilles de 100ml	50	5000



5L



1L



100ML

**HUILE SEMI-SYNTHÉTIQUE DEUX TEMPS**

Formule semi-synthétique à faible dégagement adaptée aux moteurs les plus puissants et exigeants, fonctionnant au-delà de 10 000 tr/min. Grâce à son pouvoir lubrifiant très élevé et à une technologie d'additif spécialement conçue pour les applications les plus difficiles, cette huile offre des performances optimales et améliore la durée de vie du moteur. Sa viscosité permet un mélange facile avec le carburant. Rapport de mélange jusqu'à 1:50.

JASO FC/FD; ISO-L-EGC/EGD; API TC

		EMBALLAGE	X/BOÎTE	X/PALETTE
90720	90720S	1L	12	924
90721	90721S	1L green	12	924
90891	90891S	5L	4	200
90845	90845S	25L	1	32
104934	104934S	Présentoir avec 50 x bouteilles de 100ml	50	5000



5L



1L



1L



100ML

## HUILE QUATRE TEMPS



CLIENTS EU



### 4 TEMPS SAE30

L'huile quatre temps SAE30 d'Oregon est une huile semi-synthétique hautes performances spécialement conçue pour optimiser les performances des tondeuses et autres outils de jardinage motorisés. Offre une protection du moteur et une lubrification excellentes. API SF/CD

REF.	EMBALLAGE	X/BOÎTE	X/NIVEAU	X/PALETTE
010-9623	600ml	12	156	780
090-7200	1L	12	120	480
011-1154	1,4L	8	96	384



600ML



1L



1,4L

### 4 TEMPS 10W40

Huile moteur semi-synthétique multifonction de haute qualité, conçue pour optimiser les performances des moteurs à quatre temps, quelles que soient les conditions d'utilisation. Sa formule optimisée réduit la consommation de carburant et d'huile. La réserve alcaline élevée garantit une excellente contre la corrosion et les raffinats d'hydrocraquage réduisent les dépôts. Huile également utilisable pour les motos selon la norme JASO MA.

API SM/CF; ACEA A3-04/B4-04; JASO MA

REF.	EMBALLAGE	X/BOÎTE	X/NIVEAU	X/PALETTE
011-1155	1,5L	8	96	384
011-1157	20L	1	10	30



1,4L



20L

## HUILE QUATRE TEMPS

UK ET RUSSIE



### 4 TEMPS SAE30

Huile minérale mono-grade d'été contenant du détergent et des additifs anti-usure qui protègent le moteur contre la corrosion et l'encrassement. Sa faible volatilité réduit la consommation d'huile.

API SG/CD

		EMBALLAGE	X/BOÎTE	X/PALETTE
518954	518954S	600ML	12	1232
40569	40569S	1L	12	924
40568	-	5L	4	200
40566	-	25L	1	32



600ML



5L

### 4 TEMPS 10W40

Huile minérale multi-grade utilisable en toutes saisons. Excellentes propriétés lubrifiantes, qui réduisent le frottement et l'usure. Formule haute qualité qui évite l'encrassement du moteur, pour une fréquence d'entretien réduite et une durée de vie utile améliorée.

API SG/CD

		EMBALLAGE	X/BOÎTE	X/PALETTE
91810	91810S	1L	12	924
91809	-	5L	4	200
91808	-	25L	1	32



1L



5L



**NETTOYANTS**



**MX14**

**Nettoyeur liquide pour atelier, entreprise, particuliers et industrie. A utiliser pur avec le pulvérisateur ou dilué, à raison de 1 pour 20 maximum selon le degré de salissure. Essuyer avec un chiffon ou rincer à l'eau.**

- Elimine les taches tenaces : huile, saleté durcie ou herbe.
- Nettoie les chaînes de tronçonneuses.
- Nettoie les vêtements salis et tachés de peinture.
- Peut-être utilisé avec de l'eau sous pression

**Facile à utiliser et plus respectueux de l'environnement :**

- Biodégradable, sans phosphate, non inflammable.
- N'est soumis à aucune législation sur les substances dangereuses.
- Suivre les indications de dilution fournies sur le conditionnement.



Ref		x/Boite
091-9320	500ml pulvérisateur	12
091-9060	1l bouteille	6
091-9040	5l bidon	1
091-9050	10l bidon	1



**LIQUIDE POUR MACHINE DE NETTOYAGE PAR ULTRASONS**

- Convient pour toutes les machines de nettoyage par ultrasons
- Formule OREGON® pour d'excellents résultats
- Flacon 1 litre - Diluable avec de l'eau

Ref	x/Boite
088-402	12



**OREGON® PREMIUM  
SPRAY D'ENTRETIEN UNIVERSEL**



• **NETTOIE & PROTEGE**

Dissout la graisse, le goudron et les saletés collées. Dissout également la plupart des substances adhésives, permettant d'enlever facilement autocollants et étiquettes. Parfait pour le nettoyage des CARBURATEURS.. Ramollit et dissout les dépôts de gomme et les saletés collées dans les carburateurs et les circuits de carburant.

• **REPOUSSE L'HUMIDITE**

Elimine rapidement l'humidité et protège les surfaces métalliques par un film. Applicable sur connexions électriques de moteur et outillages.

• **LUBRIFIE**

Fait pénétrer une couche de lubrifiant en profondeur dans les mécanismes pour les dégripper et fournit une protection longue durée contre l'usure.

• **PENETRE**

Pénètre par capillarité dans les joints rouillés et grippés pour éliminer le blocage et rétablir un mouvement normal. Une couche de lubrifiant se dépose pour assurer une protection contre toute corrosion et grippage futurs.

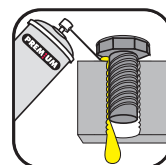
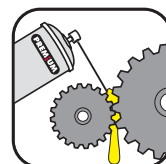
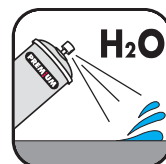
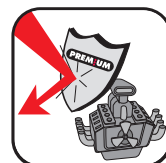

Ref	Langue	x/Boite
010-5896	EN-FR-DE- IT-NL- SV	12
010-5897	EN-TR-ES-EL-PT-RO-BG-SR-HR-HU-SI	12
010-5898	EN-PL-NO-FI-DK-ET-LT-LV-CZ-SK-RU	12



**ADDITIF POUR CARBURANT**

- Convient pour utilisation avec tous les carburants 2 et 4 temps.
- Améliore les performances de démarrage.
- Diminue l'usure du moteur.
- Augmente les performances du moteur.
- Protège l'entretien du concessionnaire jusqu'au début du travail saisonnier de l'opérateur.
- Conserve le carburant frais pendant plus de 6 mois.

Une dose de 5ml traite 5 litres de carburant.

Ref		x/Boite
54-022	Additif pour carburant (50 x 5ml)	50



**ATTENTION :**

NE CONVIENT PAS POUR UTILISATION DANS LES MOTEURS ÉQUIPÉS D'UN POT CATALYTIQUE.



**GRAISSE**

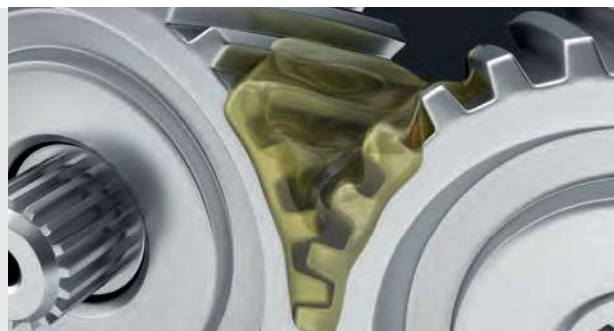

**GRAISSE AU LITHIUM MULTIFONCTION**



- Graisse multi-usage de grande qualité pouvant être utilisée à des températures de -30 à 120°C.
- Pour roulement à billes, coussinets, boîte d'essieux, engrenages coniques, joints...
- Excellente capacité de rapport de charge.
- Grande résistance à l'eau.
- Très grande résistance à la corrosion.



Ref		x/Boite	x/Palette
530182I	24 x 125 ml	2	77

**GRAISSE HAUT DE GAMME POUR RENVOI D'ANGLE**



- Graisse graphitée spécialement conçue pour utilisation dans les renvois d'angle ou les pignons coniques et machines similaires.
- Conçue pour des températures de travail élevées avec d'excellentes caractéristiques d'adhérence.



Ref		x/Boite	x/Palette
530183I	24 x 125ml	2	77



# Vêtements



Le Cordura® est une matière nylon :

- Haute résistance à l'abrasion, à la déchirure et à l'usure.
- Hydrofuge, perméable à l'air et léger.
- 4 fois plus résistant que le nylon, 20 fois plus résistant que le coton.



Hydrofuge



Tissu polyester stretch mécanique extensible en 4 sens dans les zones de confort

## VESTE NON PROTECTRICE

- Design et coupe attractifs et modernes
- Hautement durable – résistant à la déchirure et à l'abrasion
- Résistante au carburant, à l'huile & à la chaleur
- Aérée et ultra légère
- Tissu orange garantissant une visibilité optimale
- Quatre poches (1 poche sur la poitrine, 2 sur les côtés et 1 poche pour kit de premiers secours)
- Col montant confortable en velours côtelé



RENFORTS DE COUDES EN CORDURA®



SANGLES DE TAILLE EN VELCRO MANCHETTES EN VELCRO



POCHE DE PREMIERS SECOURS



## PANTALON DE DÉBROUSSAILLAGE

- Coupe jeans
- Tissu polyester extensible en 4 directions
- Extrêmement résistant à la déchirure et aux griffures
- Résiste au carburant à huile et à la chaleur
- Ultra léger, confortable et respirant
- Taille élastique
- Cordura® sur le bas des jambes et sur la cuisse droite
- Haute visibilité grâce aux bandes orange
- Bandes réfléchissantes



Ref	Tailles	x/Boite	Palette
295472	Veste S à 3XL	18	144
295477	Sans protection veste haute visibilité S to 3XL	10	-
295465	Pantalon débroussaillage S à 3XL	20	160
552947	EVA une paire de protège tibia – non incluse avec le pantalon S à 3XL	12	-

**T-SHIRT RESPIRANT COOLDRY®**

- Polyester Cooldry®
  - Hautement respirant et absorbant
  - Léger et stretch
  - Résistant et confortable
- Coupe sport



Ref		Tailles	x/Boite
295476	1. T-Shirt Cooldry® manches courtes respirant Jaune Haute Visibilité	S à 3XL	48
295480	2. T-shirt Cooldry® orange haute visibilité à manches courtes	S à 3XL	48



**GAMME GANTS DE TRAVAIL**



Standard				
EN420-CAT I*	●	●	●	●
EN388-CAT II *	●	●	●	●
EN511*				●
Matière				
Matière Extérieure	Tout cuir	Cuir et tissu extensible 4 voies	Nylon extensible et revêtement en latex	Revêtement acrylique et latex
Caractéristiques				
Résistant à l'abrasion	●	●	●	●
Léger	●	●	●	●
Respirant	●	●	●	-
Extensible et confortable	●	(extensible 4 directions)	(extensible 4 directions)	(extensible 4 directions)
Bandes scratch ajustables	●	●	-	-
Gants antidérapants	●	●	●	●
	-	-	-	● (Jusqu'à -50°C)
Multi-usages	●	●	●	●
Résistants	●●●●●	●●●●○	●●●●○○	●●●●○○
Disponible en présentoir	●	●	●	●
x / Boite	10	10	120	10
x / palette	600	600	4320	600
Tailles	M à XL	M à XL	M à XL	M à XL
Références	539170	539171	295498	295487



- EN420 : Normalement requis pour les gants de protection
- EN388 : Gants de protection contre les risques mécaniques (abrasion, coupure et perforation)
- EN511 : Gants de protection contre le froid

**PROTECTION DU VISAGE,  
DES OREILLES ET DES YEUX**



**ECRAN FACIAL**

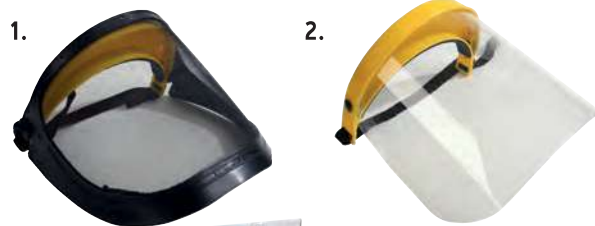

Ref		x/Boite	Palette
<b>515065</b>	1. Ecran facial treillis d'acier (EN 1731 S)	60	1080
<b>515066</b>	2. Ecran facial polycarbonate (EN 166 1S)	60	1080

**ECRAN FACIAL ET VISIÈRE**

- Bandeau à point de réglage unique
- Visière en treillis d'acier (EN 1731 F)
- Visière en polycarbonate (EN 166 3B)



Ref		x/Boite	Palette
<b>515064</b>	1. Ecran facial et visière en treillis d'acier	12	360
<b>515063</b>	2. Ecran facial et visière en polycarbonate	12	360

**VISIÈRE PROTÈGE-OREILLES**

- Protection faciale et auditive légère et confortable
- Bandeau à point de réglage unique
- Grandes propriétés d'atténuation du bruit (valeur SNR : 25 dB)
- EN 352-1 & EN 166 3B (515062)
- EN 352-1 & EN 1731 F (Q515061)



Ref		x/Boite	Palette
<b>Q515061</b>	1. Visière protège-oreilles en treillis	12	360
<b>515062</b>	2. Visière protège-oreilles en polycarbonate	12	360

**LUNETTES DE PROTECTION**



**Lunettes**

OREGON®		COULEUR	PROTECTION DES YEUX		
			EN166	EN170	EN172
			CONTRE LES IMPACTS	FILTRE UV	FILTRE DE PROTECTION SOLAIRE POUR USAGE INDUSTRIEL
1	<b>Q515068</b>	Transparent	●		
2	<b>Q515069</b>	Jaune	●		
3	<b>Q525249</b>	Transparent	●	●	
4	<b>Q525250</b>	Jaune	●	●	
5	<b>Q525251</b>	Noir	●	●	●
6	<b>Q525252</b>	Noir miroir	●	●	●
7	<b>Q525253</b>	Noir	●	●	●
8	<b>Q545830</b>	Transparent	●	●	
9	<b>Q545831</b>	Argenté clair miroir	●	●	
10	<b>Q545832</b>	Noir	●	●	●
11	<b>Q545833</b>	Argenté noir miroir	●	●	●
12	<b>572794</b>	Transparent	●	●	
13	<b>572795</b>	Noir	●	●	●
14	<b>572796</b>	Transparent	●	●	
15	<b>572797</b>	Noir	●	●	●
16	<b>539169</b>	Transparent	●	●	



**515067**



**525254**



**AD200-180**



Ref	
<b>525254</b>	Cordon pour lunettes
<b>AD200-180</b>	Présentoir à lunettes (sans lunettes)
<b>515067</b>	Bouchons d'oreilles avec cordon et boîte de rangement (SNR 25 dB)



## MASQUE DE PROTECTION

- Monture en PVC avec trous d'aération en haut et en bas
- Visière polycarbonate
- Intérieur anti-buée
- Résistant aux rayures
- Ecran adapté à un usage longue durée
- Protection UV 100 %



ADAPTÉ AUX PORTEURS DE LUNETTES

## PROTÈGE-OREILLES À ARCEAU

- Protège-oreilles coulissants.
- Compact, facile à porter.
- Arceau facile à régler.
- Grandes propriétés d'atténuation du bruit (Valeur SNR : 26 db)
- CE EN 352-1.



Ref	Boite	Palette
<b>Q515060</b>	1. Arceau avec protège-oreilles (valeur SNR : 26 db)	32 960

## KIT SECURITE

Contient :

- **Un protège-oreilles anti-bruit :**  
26dB (Certifié EN352-1)
- **Une paire de nouveaux gants de travail :**  
Taille M, CAT II, certifié EN388 (voir page 26)
- **Une paire de lunettes de sécurités :**  
Protection UV 100%, certifiée EN166\*



Ref	x/Box	x/Palett
<b>572870</b>	36	864

Protège Oreilles référence Q515060  
+ Gants de travail référence 295498  
+ Lunettes de sécurité référence Q545830

**ACCESSOIRES DE PROTECTION**



**SUPPORT POUR DOS**

- Bande en nylon et élastique avec 4 tiges en aluminium
- Support dorsal optimal pour le soulèvement de lourdes charges et les travaux d'abattage intensifs



Fermeture velcro

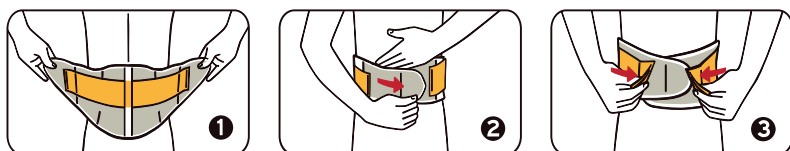

Ref	Tailles	x/Boite
295488 Support pour dos	S à 2XL	18

**PROTEGE TIBIAS**

- Idéal lors de l'utilisation du coupe-bordures ou de la débroussailluse.
- Coque externe unique en polyéthylène, couvrant tout le bas de la jambe.
- Coques douces, intérieur matelassé pour épouser le contour de la jambe.
- Faciles et rapides à enfiler et fourni avec sangles à boucles à dégageement rapide.
- Légers, confortables et agréables à porter.



**BOUCLE PLUS RESISTANTE**



Ref	x/Boite
559061 Protège-tibias (paire)	25